

ЦЗУ-200-45

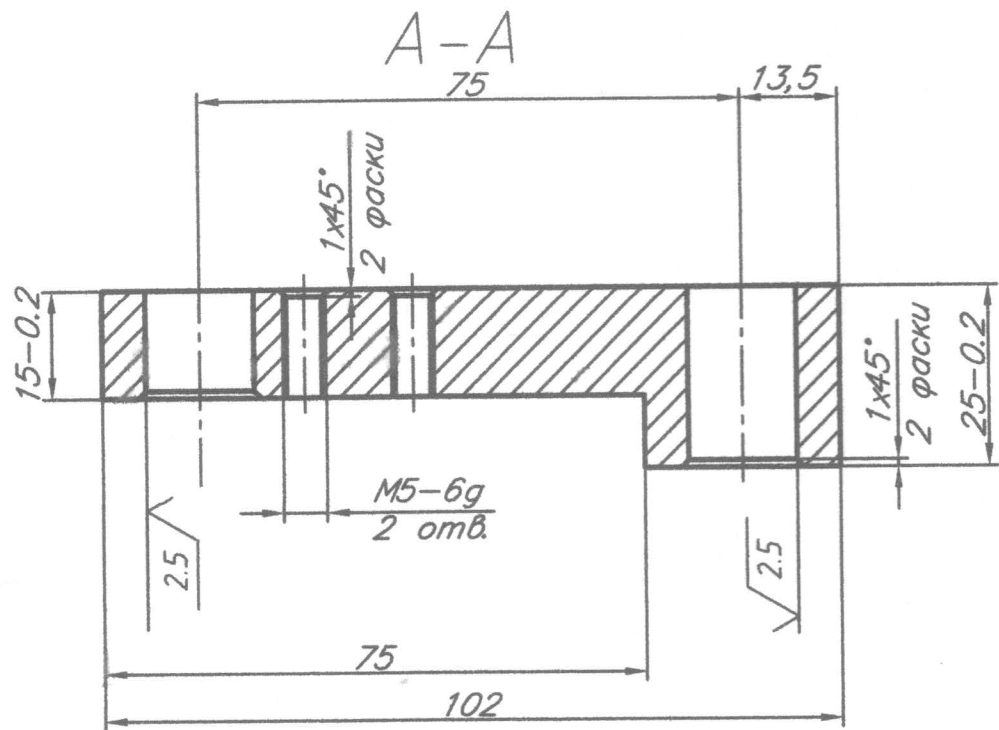
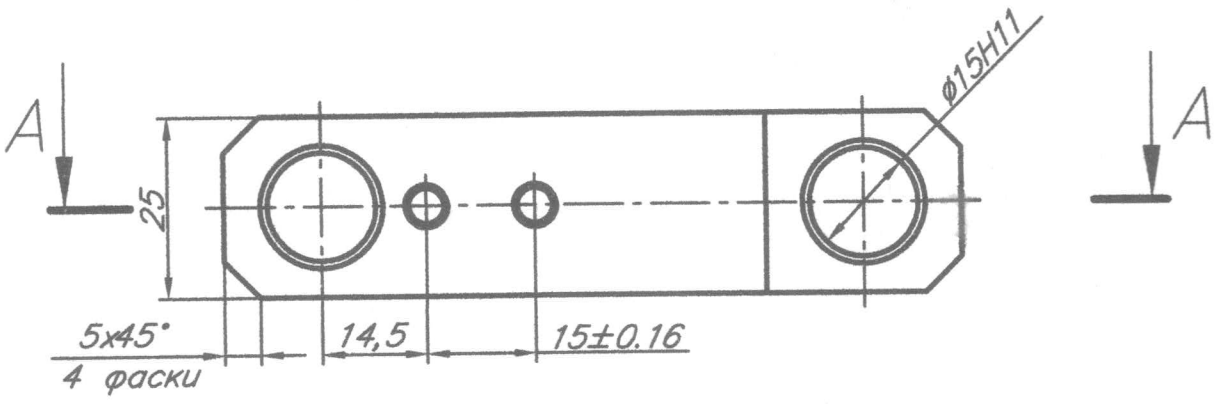

1. $\phi H14, \pm IT14/2$.
2. Острые кромки притупить R1.
3. Клеймить К и маркировать Ч на бирке.

Перв. примен.

Справ. №

Подп. и дата

Инв. № дубл.

Взам. инв. №

Подп. и дата

Инв. № подл.

ЦЗУ-200-45

Рычаг

Изм.	Лист	№ докум.	Подп.	Дата
Разраб.		Серебряков		25.07
Проб.		Колодоб		
Т.контр.				
Н.контр.				
Утв.				

Лит.	Масса	Масштаб
		1:1
Лист 1	Листов 4	

Лист Б-ПУ-0-26 ГОСТ 19903-74
СтЗспЗ-сб ГОСТ 14637-89

УФ-2111-145

Rz40 ✓(✓)

Обозначение	Д, мм	Е, мм	Масса, кг	Материал
УФ-2111-145	17	12	0.0024	Пруток АМз6М кр. 20 ОСТ 1 90395-91
УФ-2111-145-01	22	17	0.0033	Пруток АМз6М кр. 26 ОСТ 1 90395-91

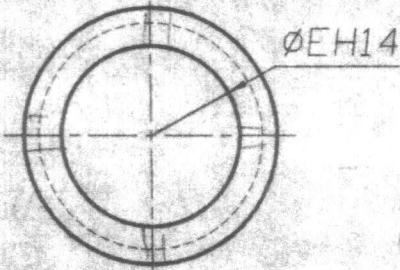
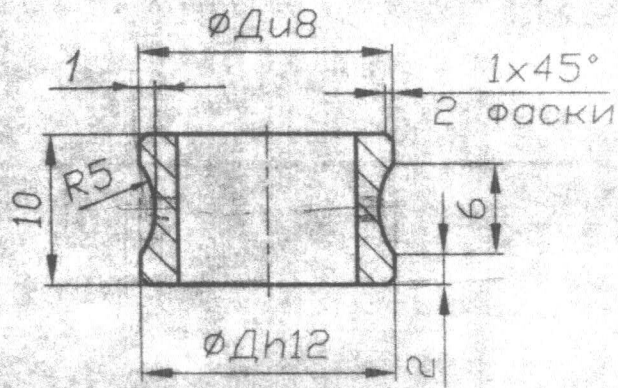

- $\pm IT14/2$.
- Клеймить К и маркировать Ч на бирке.

УФ-2111-145

Кольцо

См. табл.

Лист	Масса	Масштаб
	См. табл.	2:1
Лист	Листов	1



Перв. примен.
 УФ-2111-140
 Справ. №
 Р-2111-153
 Подп. и дата
 Инв. № отд.
 Взам. инв. №
 Подп. и дата
 Инв. № отд.

Мам. Лист	И.Докум.	Подп.	Дата
Разраб.	Ковалев		21.05.09
Проб.	Каланов		26.05.09
Т.контр.	Труфанов		26.05.09
И.контр.	Михайлова		27.05.09
Утв.	Двородников		28.05.09

П170-СТВЗ-ЭЛ-1423

Rz20 ✓

Перед. примен. П170-СТВЗ-ЭЛ-1420

Строчный N

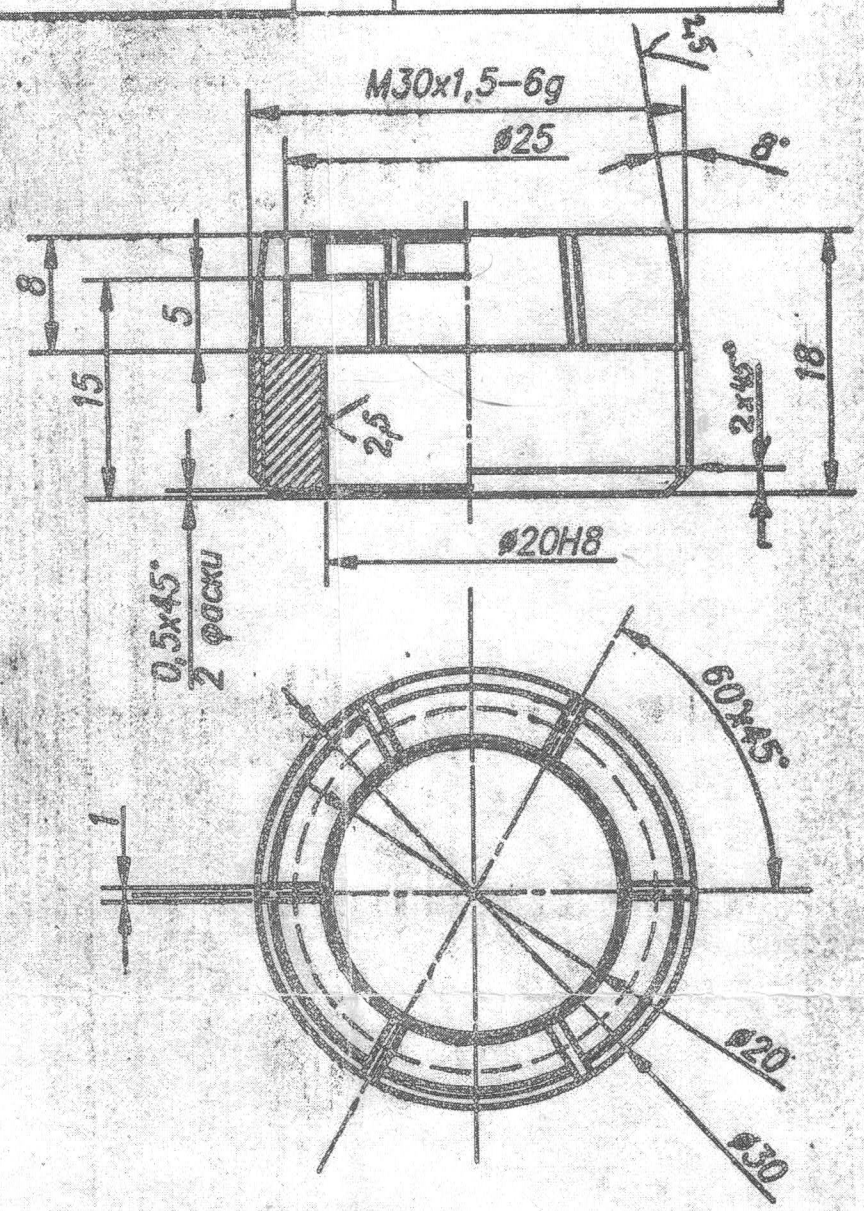

1. $\varnothing H14, \varnothing h14, \pm \frac{IT14}{2}$
2. Острые кромки притупить R0.4.
3. Клеймить К и маркировать Ч на бирка.
4. АИ.ОКС

П170-СТВЗ-ЭЛ-1423

Изм	Лист	N докум	Подпись	Дата

Цанга			Лит.	Масса	Мас
					2
Продук Д16Т.КР 32хНД ГДСТ 21488-76			Лист	Листов 1	

