

Перв. примен.

Справ. №

Посл. и дата

Инв. № дробл.

Взам. инв. №

Л. дробл. и дата

Инв. № подл.

*Сделано*

$\sqrt{Ra\ 6.3\ II}$

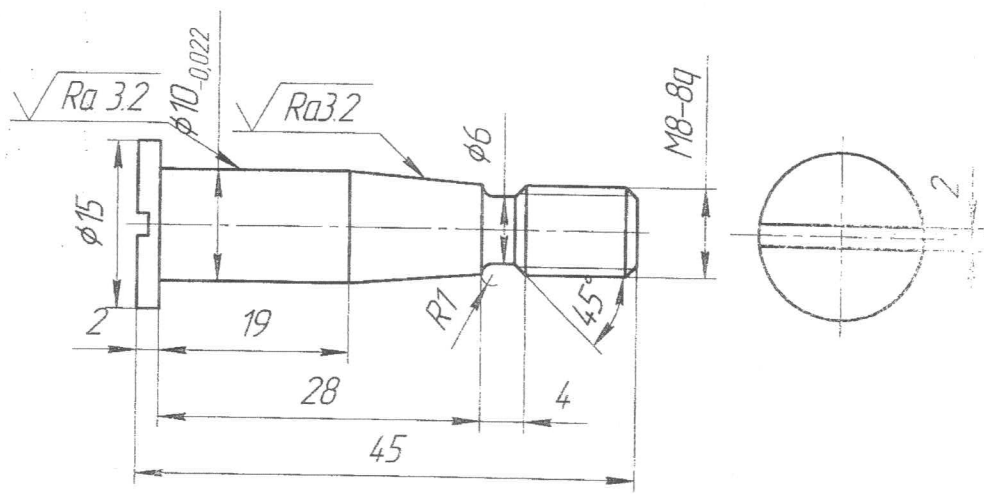

Неуказанные предельные отклонения размеров  
 $H14, h14, \pm IT14/2$

Производство единичное

Изм./Лист	№ докум.	Подп.	Дата
Разраб.	Деньшев А.В.		
Грив.	Колобов А.Ю.		
Т.контр.			
Н.контр.			
Утв.			

Палец

Сталь 45

Лист	Масса	Масштаб
	0,02	2:1
Лист	Листов	1

МГТУ им. Баумана  
группа МТ 1-61

Копировал

T170-0122-4102

√ Rz40 (√)

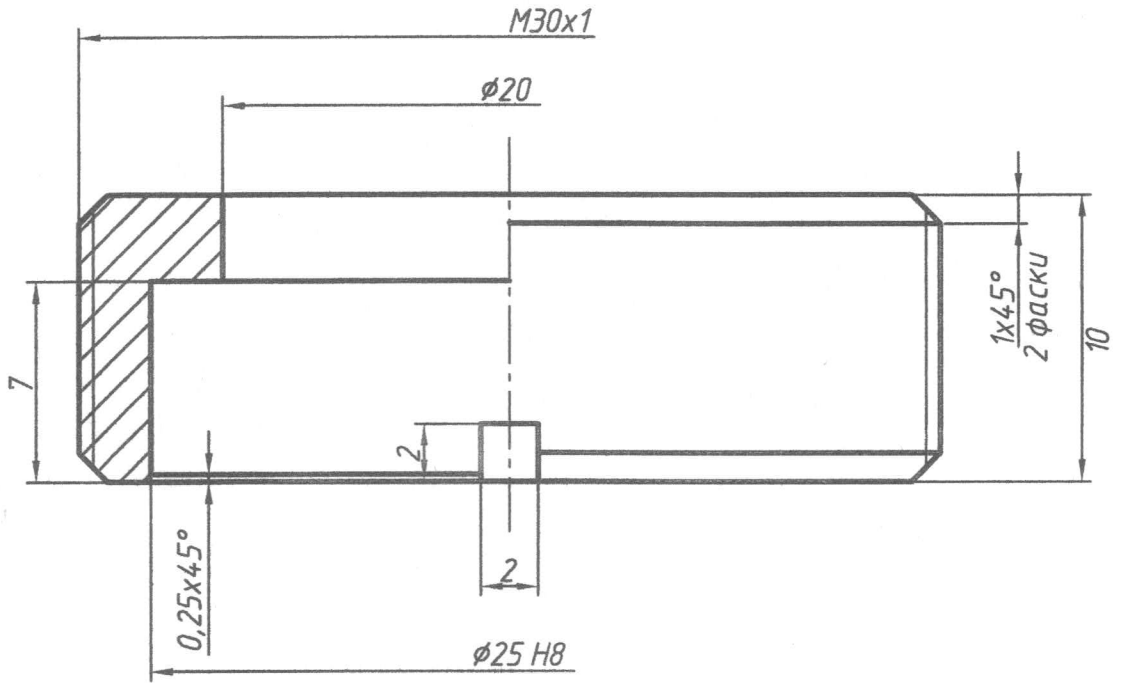

1.  $\phi H14, \phi h4, \pm IT14/2$
1. Острые кромки притупить R0.4.
1. Клеймить К и маркировать Ч на бурке.

Перв. примен.

Справ. №

Подп. и дата

Инв. № дубл.

Взам. инв. №

Подп. и дата

Инв. № подл.

Изм.	Лист	№ докум.	Подп.	Дата
Разраб.		Должиков		
Пров.		Колобов		
Т.контр.				
Н.контр.				
Утв.				

T170-0122-4102

Втулка

Лит.	Масса	Масштаб
		4:1
Лист	Листов	1

ЦЗУ-200-6ЭП7

$\sqrt{Rz\ 20(\checkmark)}$

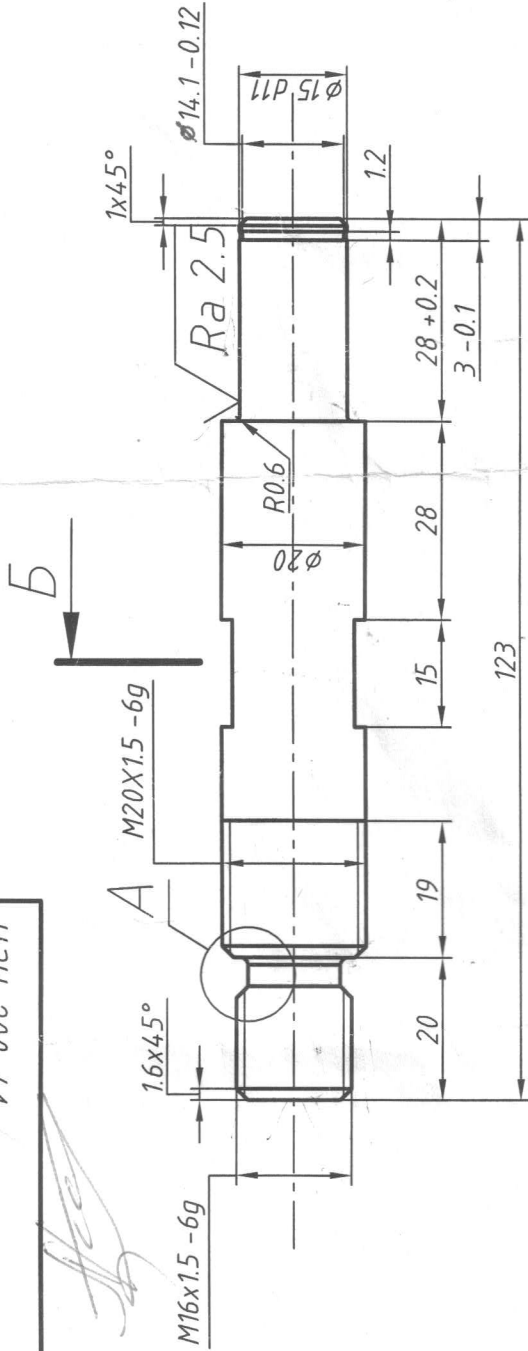

Б-Б(1:1)

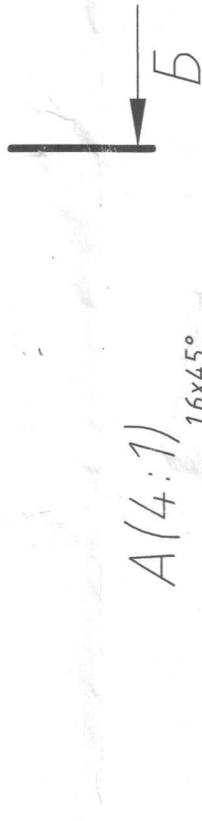
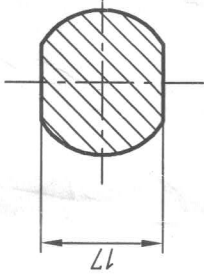

1. HB 230...280
2. Острые кромки притупить R1;
3. Неуказанные предельные отклонения размеров; H14, h14 IT14/2 по ГОСТ 25670-83
4. Клеймить К и маркировать Ч на бирке;

ЦЗУ-200-41		Лист	Масса	Масштаб
				1:1
		Лист 1	Листов 1	
		Ось		
		Круг 22-В ГОСТ 2590-88 40Х ГОСТ 4543-71		
		МГТУ им. Баумана кафедра ТКМ Группа МТ 11-62		
Изм.	Лист	№ докум.	Подп.	Дата
Разраб.	Блохин А.М.			
Пров.	Колодыван			
Т.контр.				
Н.контр.				
Утв.				

Копировал

Формат А4

